

HÁZASSÁGKÖTÉS PESTIS IDEJÉN. MAGYARIGEN 1738–1739*

PAKOT LEVENTE

Gyulai István magyarigeni fazekas 1777. december 21-én halt meg, a református lelkipásztor feljegyzése szerint 96 éves korában (*A Gyulai család*, ld. a Függelékben). Hosszú élete során három házasságot kötött, amelyekből hét gyereke született, és közülük csupán a legfiatalabb lány, Ágnes érte meg a felnőttkort. Első házasságának időpontját, felesége nevét és származási helyét nem ismerjük. Feltételezhetjük azonban, hogy két fiatalabb fiútestvéréhez, Györgyhöz és Sámuelhez hasonlóan, akik Alvincről és Pacalkáról házasodtak, ő is egy szomszédos településről választott magának feleséget, valószínűleg nem sokkal apja halála után. A magyarigeni református anyakönyvben¹ első alkalommal 1727. október 19-én szerepel a neve, amikor megkeresztelteti első gyermekét, Évát. Három év múlva megszületik Sámuel, majd két év múlva Pál, de mindketten röviddel születésük után meghalnak. Boricza lányukat 1734-ben, Sárát pedig 1737-ben keresztelik. A pestisjárvány megjelenése előtt három hónappal, 1738 áprilisában meghal Gyulai István első felesége. A három lánnyal maradt családapa rövid időn belül újránházasodik. Második feleségéről sem tudunk többet, ráadásul ez a házasság már a pestisjárvány tombolásának kellős közepére esik. Legnagyobb lánya, Éva, szeptember végén lesz a járvány áldozata, őt követi három napra rá Boricza, majd az alig másfél éves Sára. Október 14-én a pestis elragadja Gyulai István második feleségét is. A járvány megszűntekor, 1739 januárjának első napjaiban Gyulai István Alvincről választ magának feleséget, s ebből a házasságból születő két gyerekük, Éva és Ágnes közül csupán az utóbbi éri meg a felnőttkort.

Gyulai István története megmutatja azoknak a kapcsolatoknak a fontosságát, amelyektől segítséget várhatott a bizonytalan időkben. Házasságkötési választásai nagyon explicitek voltak: kétszer házasodott újra, rövid idővel a házastárs halála után. Megözvegyülvén igyekezett a megüresedett helyet minél hamarabb betölteni, újraalkotni a családi fészket úgy, hogy az számára segítséget és támaszt nyújthasson. Mindhárom házasságkötésekor távolabbi településről választ házastársat, ami egyfajta szélesebb térben érvényesülő kapcsolathálóra,

* Eredeti változatában elhangzott az MTA-NKI Demográfiai Módszertani Kutatócsoport, a KSH Népeségtudományi Kutatóintézet és a Corvinus Egyetem által rendezett konferencián 2005. június 7-én (Halandósági válságok a 18–19. századi Magyarországon).

¹ *Igen Reformata Eklézsia diáriuma avagy jedző könyve* (a továbbiakban IRED). Kolozsvári Protestáns Teológiai Intézet Könyvtára, MS. 4. Az anyakönyv 1714-től 1813-ig tartalmazza a keresztelesek, házasságkötések és halálozások adatait.

házassági piacra utalhat, olyanra, amely a bizonytalan időkben is érvényesülhetett.

Uzoni Pál hadnagy és városi jegyző családjának története némileg eltér a Gyulai Istvánétól, amennyiben számára a pestis, saját és gyermekei életének, és ezzel együtt az Uzoniak 18. századi magyarigeni viszonylag rövid jelenlétének is a végét jelenti (*Az Uzoni család*, lásd a Függelékben). Uzoni Pálról tudjuk, hogy 1721-ben veszi feleségül Pávai Ferencné lányát, Katalint. Tizenhét évi házasságuk alatt, amely 1738-ban a férj halálával ér véget, öt gyerekük születik. Elsőként Péter, aki minden bizonnyal koraszülött volt, hiszen halálozási dátuma egybeesik születési időpontjával. Őt követi Sámuel, aki két hónapot élt. Józsefet és Istvánt a pestisjárvány ragadja el, Ráchel pedig hároméves korában, 1740-ben gyermekbetegségben hal meg. A járvány után Pávai Katalinról nincs több információnk. Az 1750-es összeírás alkalmával Uzoni nevezetű családfő már nem található a településen.²

Gyulai István és Uzoni Pál családjai azok közé a mintegy 76 magyarigeni református család közé tartoztak, amelyeket az 1738-as pestisjárvány kegyetlenül érintett, keresztülhúzva jövőbeni terveiket, és megváltoztatva azok értelmét. A járvány nem csupán az egyének sorsát alakította át, hanem a közösségek egészét érintette, átalakítva a kapcsolatoknak azokat a szöveteit, amelyeket eddig létrehoztak.

Az alábbiakban a magyarigeni református anyakönyvek adatait feldolgozva, arra az általánosabb kérdésre keressük a választ, hogy egy adott településen milyen szerepet játszhatott a pestis a 18. századi népesedési folyamatok alakulásában. Bemutatjuk a pestisjárvány lefolyását, majd részletes demográfiai elemzést végzünk. Megvizsgáljuk, hogy mekkora emelkedést hozott a pestis a „normál” évek halandóságához viszonyítva, hogyan módosította hosszabb távon a halandóság emelkedése a keresztelések és a házasságkötések számának alakulását, és milyen volt a pestisáldoztak nem és kor szerinti megoszlása.³ Végül, az életrajzi rekonstrukciókra támaszkodva, végigkövetve az egyének és családok sorsát, arra keressük a választ, hogy milyen egyéni és családi választások rajzolódnak ki a pestist követő házasságkötések elemzéséből. Úgy véljük, hogy a léptékváltás termékennyé teheti vizsgálatunkat, amennyiben a biográfikus módszer⁴, mint „a kihívásokkal, a társadalmi ambivalenciákkal, és a mindennapi helyzetekre adott válaszokkal konfrontálódó egyén reprezentáció-

² MOL, Gubernium Transilvanicum Levéltára, F50. *Az 1750-i országos összeírás*. Ez alkalommal 18 egytelkes nemes, 53 jobbágyot, 77 zsellért, 7 szolgát és 40 külső birtokos családfőt írnak össze.

³ Az eddigi magyarországi kutatásokat összefoglalva, ezeknek a vizsgálatoknak a hiányára hívta fel a figyelmet Óri Péter is (Óri 2005).

⁴ A biográfikus módszerre nagyon jó példa: Cerutti, 1990. *Biographies et stratification urbaine (Életrajzok és városi rétegződés)* című fejezet.

ja” olyan eszköz lesz a történész kezében, amelynek segítségével közelebb kerülhetünk a megértéshez.⁵

Egy másik szinten a vizsgált település kiválasztása kíván némi magyarázatot. Magyarigen Rákosi Viktornak az 1903-ban megjelent *Elnémult harangok* című regénye révén vált a kollektív emlékezet építőkövévé.⁶ A település neve mára talán már kikopott az emlékezetből, de a címben szereplő „néma harangok” az erdélyi magyarság szenvedéstörténetének, a népességfogyásnak a szimbólumává váltak.⁷ Amennyiben elfogadjuk Gérard Noiriel állítását, amely szerint: „ha van a történettudománynak társadalmi szerepe, az nem más, mint hogy más megvilágításba helyezze a kollektív emlékezetben megőrzött ismereteket”⁸, akkor szinte magától adódik egy olyan vizsgálat, amely tudós fejtegetést tesz szükségessé.⁹

A pestis megközelítése

A pestis megközelítésében segítségemre volt Jacques Revelnek az 1666–1670-es években Európa déli részén tomboló utolsó nagy pestisjárványról szóló tanulmánya (Revel 1970). Revel a pestist a társadalmi dezorganizáció és átrendeződés alapjaként vizsgálja, olyan társadalmi tényként („fait social”) szemléli, amely megérdemli, hogy önmagában legyen kutatható. Mivel őt elsősorban a járvány társadalmi beágyazottsága érdekli, kritikája azokra a történeti megközelítésekre vonatkozik, amelyek továbbra sem távolodtak el a pestis kortársai által elfoglalt alapállástól. A 17. században a járvány még nehezen szabadul a hozzá

⁵ Simona Cerutti véleménye szerint a biografikus módszer lehetővé teszi annak a gyakorlatnak a megértését, amely az egyének és a társadalmi rendszer, az egyéni választások és a városi rétegződés konstrukciója közötti interakció háttérében áll (Cerutti 1990. 46.). Cerutti munkájának ismertetését lásd: Czoch 1999.

⁶ Rákosi Viktor regényére Benda Gyula hívta fel a figyelmet. Segítségét ezúton is köszönöm.

⁷ A könyvből később filmet is készítettek. A századelőn és a két világháború között meghatározó eleme volt az erdélyi magyarság „sorsáról” való gondolkodásnak.

⁸ Noiriel 2001. 25–26. A múltból való ismereteinkről vallott felfogásában Noiriel jelentősen támaszkodik Marc Bloch nézeteire (Bloch 1996).

⁹ Noiriel véleménye szerint, a történettudomány olyan tudós fejtegetést tesz szükségessé, amely az objektivitásra törekszik, és a tudomány adott fejlettségi szintjének megfelelő kérdésfeltevésekre és kritikai eszközökre támaszkodik. A történész magyarázni és érteni akar, ami kutatási hipotézisek, kérdések, módszerek kidolgozását teszi szükségessé. A kollektív emlékezetet ezzel szemben Noiriel a múltból való ismeretek olyan együtteseként határozza meg, amelyek nem „az objektivitásnak, illetve az ismeretek kollektív igazolásának gyakorlati alkalmazásából következnek”. A kollektív emlékezet építőkövei (emlékek, tárgyi emlékek, írásos vallomások, újságírók által írt történelmi munkák) általában a nagyközönséghez szólnak, előnyben részesítik az aktuális témákat, és jellemző viszonyulásuk, hogy elítélik vagy felmentik a történelmi szereplőket (Noiriel 2001. 26.).

kapcsolódó vallási konnotációktól, és a rossz egyfajta fizikai megtestesüléseként jelentkeznek. Revel szerint a pestist tárgyaló, az 1970-es évekig megjelent tanulmányok jelentős része megelégszik egy fekete legenda unalmas képeinek felvillantásával. A szerzők, megmaradva egyfajta járványtani elemzésnél, az emberiség történetén kívüli jelenségként, radikális betegségként, és csupán a fertőzőtség tereiben szemlélik a járványt. Revel ajánlata ezzel szemben az, hogy a pestis történetével úgy kellene foglalkozni, mint egy olyan társadalom történetével, amelyet egy különleges esemény érintett. Véleménye szerint a kutatásoknak törekedniük kell azoknak a magatartásmódoknak, problémáknak, törésvonalaknak és mindazoknak a reprezentációknak a feltérképezésére, amelyeket az újkori Európa egyik megszokott eseménye determinált. Ilyen értelemben nem elhanyagolható célkitűzés a járvány mérhető hatásainak, a társadalom életében bekövetkező változásoknak a vizsgálata, amely nem szűkíthető le csupán egy retrospektív járványtani elemzésre. A járvány identifikációja, geográfiaja és kronológiája, a vele szemben tanúsított emberi magatartás, társadalmi, gazdasági következményei, és részletes demográfiai vizsgálata (foglalkozás, nem és életkor szerinti elemzések) lenne, véleménye szerint, a követendő útvonallal.

Időben kicsit közelebb állnak hozzánk Simona Cerutti már idézett munkái (Cerutti 1984, 1990). A 17–18. századi torinói társadalmi csoportok formálódásának folyamatáról szóló könyvében, Cerutti külön alfejezetben vizsgálja az 1630-as évekbeli pestisnek a társadalmi viszonyokra tett hatását. A pestisjárvány Torinóban megváltoztatta az egész korábbi társadalmi kapcsolatrendszert, és a társadalmi csoportok konfigurációját. A járványos időszakban a társadalmi rétegződés jelentős kritériumai lesznek a családi fészkek, az erős rokonsági, szomszédsági és baráti kapcsolatok. A társadalmi csoportoknak „önmagukba való bezárkózása” Cerutti szerint a leggyakoribb válasz a pestis idején. Ez nemcsak a járvány túléléséhez szükséges gazdasági helyzet előnyben részesítését jelentette, hanem nagyon gyakran a társadalmi kapcsolatok jelzőjeként is működött. A járvány előtti sokszínű és nyitott családi magok, csoportok a járvány elmúltával homogén egységekké váltak (Cerutti 1990. 75–82.). Cerutti további újítása, hogy más szerzőkkel ellentétben (Biraben 1975; Delumeau 1978) a pestises időt nem a felfüggesztés (suspension) időszakaként, vagy egy erősen megsebesített társadalmi élet paralíziseként szemléli, hanem olyan periódusként, amely azonnali, a széttépett családi hálózatok újraszövését biztosító válaszokat követel.

A tágabb kontextus

Eddigi ismereteink szerint az 1738-as pestist a törökországi háborúból visszatérő katonák hurcolták be Erdélybe, majd onnan Magyarországra. A járvány

kiindulópontja Nagyszében volt, és az onnan tömegesen elmenekülőknél jelentős szerepe lehetett a járvány széthurcolásában (Dávid 1973. 69.).

Az Erdélyi Gubernium ügyiratai között találtunk néhány jelentést a járvány terjedésére vonatkozóan. Az első jelentések Dél-Erdélyből, pontosabban Hunyad, és Fehér vármegyéből érkeztek. Ezek közül figyelmet érdemel a június 15-én keltezett, amelyben a Hunyad vármegyei tisztek táblázatban közlik, hogy Vermága, Berekszó és Boholt falvakban a jelzett időpontig mintegy 70 személy halt meg pestisben:

„Ennyi sok nyomorúságink annyira felhalmozódván Isten több ítéletei között ezt a csapást is bocsátotta Vármegyénkre, hogy három faluinkba igen sokan holtak s máig is egymásra halnak az emberek a pestisnek nem kevés suspitiója nélkül, az hová is expediáltatván az Sanitatis Comissarius mediens azt refferálja, hogy nem volna pestis, hanem bubones magnitis az ő szava szerint, elég az, hogy olyan bubonesek azok, hogy mind a tagoknak hajlásába ki szoktak ütődni, és harmad napra az embert el is oltják: az inficiált helységek és személyek specificatióját azon Sanitatis Comissariusnak alázatosan his mehis alázatosan által küldöttük Excellentiáknak és Nagyságtoknak.”¹⁰

Szeptemberig nem érkezik tudósítás a járvány terjedéséről, de az erdélyi Sanitatis Comissionak Michelsburgról (Kisdisznódról) a Guberniumhoz 1738. szeptember 13-án felküldött jelentése¹¹ már tartalmazza azon helységek neveit, amelyekben a járvány az idő tájt jelentkezett. A legtöbb pestissel fertőzött helységet Fehér vármegyében találjuk, ahol Magyarigen és Sárd mezővárosok mellett, Holdvilág, Sztrázsa, Oláhherepe, Drombár, Marosszentimre, Gáldtő, Székelykocsárd, Hosszútelke, Spring, Tóhát, Veresegyháza, Pókafalva, Oláhbogáth és Sorostély helységek voltak feltüntetve. Hunyad vármegyében Veremága, Berekszó és Boholt, a Fogarasi Kerületben Fogaras mezőváros, Luca, Ludisor, Posorta, Voila, Alsóporumbák és Szombatfalva szerepelnek. Doboka vármegyében Kisjenőn és Gyulán, Torda vármegyében Torda városában, Aranyosgyéres és Egerbegy településeken jelentkezett a járvány.

A Guberniumnak a vármegyékhez szétküldött köriratában már jól érezhető a részletes járvány-jelentések elmulasztása miatti felháborodás:

„Az Erdélyi, mostan Kis Disznódon resideáló Sanitatis Comissio információjából értjük, hogy a tisztek, in specie pedig a Vármegyékről félbe hadták a rendes relatio tételt a contagio matériájában, melyet nem kis kedvetlenséggel értettünk sajnálván, hogy ebbéli fogyadkozások a Felséges Udvartól is a Guberniumnak imputaltatnak, holott Felséges Urunk kegyelmes parancso-

¹⁰ MOL, Gubernium Transylvanicum Levéltára, F46. Gubernium Transylvanicum /in politicis/ Ügyiratok, 1738/220.

¹¹ MOL, Gubernium Transylvanicum Levéltára, F46. 1738/348.

latja szerint minden héten kellek specificatiot küldeni a Contagio állapotjáról az Excelsa Aulica Sanitatis Comissionak. Kegyelmetek azért ex superaliudensi Commidalljuk, az hol Isten kegyelméből nintsen még Pestis elég léssen megírni, hogy nintsen, Az hol pedig volt, vagyon és gyarapodik, ide diemi diem consignallja, hol, hányan holtak, halnak, gyógyulnak vagy infectalódnak és minden héten küldje be, nem derék dolog, de nem oly igen nagy munka rubrikát csinálni, és columnákba tenni az holtak, gyógyultak s infectusok számát, azt is fel vévén, hol, mennyi időtől fogva remittál vagy cessál, melyet a gyermek is véghez vihet.”¹²

A felhívás ellenére részletes jelentések később sem készültek.¹³ A Sanitatis Comissio által az 1739-es év elejétől összeállított elszórt jelentések¹⁴ vizsgálata nagyon sok kétkedésre adhat okot. Egyrészt az 1739-es évben Erdélyben a járvány már csillapodott, másrészt nem ismerjük ezen jelentések elkészítésének módját, így némileg homályban marad megbízhatóságuk.¹⁵

A járvány terjedése, a történeti irodalom eddigi megállapításai szerint, nagyon pontosan követi a kereskedelmi és katonai útvonalakat (Revel 1970. 957.). Erdélyben is erre utaló jelként olvashatjuk azt a levelet, amelyet a Gubernium vezetősége augusztusban küldött Bécsbe, az Udvar beleegyezését kérve a Szebenből Medgyesre való távozáshoz. A levélben a katonaság élelmszer ellátásához szükséges liszt szállítóiban látják a járvány terjedésének legfőbb okát:

„Úgy hisszük, hogy míg ezen levelünk fel érkezik, addig az Sanitatis Comissiotól és másoktól is bővséges relatio erdjen fel, az Pestis harapózása felől, már annyira ment a dolog, hogy infecták 67 házak, tizenegy házak pedig suspecták, és nevezetes házakot is corripált, hát ha még az az 2000 familia kinek passust adtak, bent maradt volna – volna tűz, az incredulitásnak ez az gyümölcse, fordítsa el az Úr Isten kegyelmesen, hogy a jövő újságon ne erumpályon fő helyeken, és hogy mi is belé ne elegyedjünk, ezért instálunk eleve Medgyesre való bocsáttatásunkról. (...) már az liszt vecturázók elhordták az Pestist sok helyre, Gyéresre, Káptalanra, Kotsárdra, Miklóslakára, az Aranyos és Maros mellett, mely miatt nem kis ijedtséggel vannak mindenfelé, itt

¹² Uo.

¹³ Kivételt képez az a gyulaféhevári jelentés, amely családok szerint részletezi a járványban elhunytak számát: MOL, Gubernium Transylvanicum Levéltára, F46. 1739/400.

¹⁴ MOL, Erdélyi Kancelláriai Levéltár, Erdélyi Udvari Kancellária, Acta Generalia, B2. Iratok, 1739/162.

¹⁵ A Dávid Zoltán által közzétett, az 1738-as évre vonatkozó, Erdély pestisvesztését mintegy 25 685 halálesetre tevő jelentést (Dávid 1973. 97.) mi is megtaláltuk: MOL, Erdélyi Kancelláriai Levéltár, Acta Generalia, B2. Iratok, 1739/10.

*mellettünk Szádon, Bumgárdon, de már Talmátson, Veszten most is suspióiban vannak... ”.*¹⁶

A hadsereg számára szállítandó élelem, takarmány lehetett Magyarigenben is a járvány egyik forrása. Erről tanúskodik Albert Mihály senator procurator (intéző, számadó, a császári jövedelmek kezelője) családjának története is (*Az Albert család*, lásd a Függelékben). Jóllehet a járvány kitörésekor ő már nem él, de fiai folytathatták ezt a foglalkozást. A pestist csupán Anna lánya és fiának Albert Mártonnak a felesége, András Anna éli túl. A járvány terjedése tehát szoros összefüggésben állott az emberek mobilitásával. Erre utal az a tény, hogy a pestis első áldozatai egy szász ember családjából kerültek ki, tehát a járványnak a településre ily módon való behurcolása sem tűnik elképzelhetetlennek.

A pestis makroképe

Forrásunk, a magyarigeni református anyakönyv, napról napra tartalmazza a pestisben elhunytak adatait. Pelsőczy János¹⁷ református lelkipásztor már 1714 óta feljegyezte a keresztelési, házasságkötési és halálozási adatokat. Ezeknek új kötetbe való átmásolásakor az 1738-ban meghaltak neveit a kötet első oldalaira írta össze:

„Ez harmincz öt esztendőök alatt megholt gazda embereknek nevek és számok leírása után kellene már le írnom a kik ab anno 1714. 1739 esztendeig férfiak, asszonyok, leányok, nagyok és kicsinyek közül megholtanak; mivel én is 1714 esztendőttől fogva kezdettem számba venni azokat kik meg holtanak a meg irt esztendőttől fogva; de mivel azon esztendőök között legpéldásabb és siralmasabb volt az elmúlt 1738. esztendő, mely az Isten rettenetes ítéletinek és a szörnyű dög halálnak gyászos esztendeje vala; ehhez képest az esztendőöknek rendit megfordítom és az előtte való esztendőöknek elejekben tészem, hogy ki olvassa akadjon szeme eleibe minden esztendőöknek előtte az a siralmas esztendő, melyben az irtóztató dög halál a mi bűneinkért e mi Ekklesiánkat nem kicsiny romlásunkkal emészté és igen megkevesíté. Azoknak azért nevek és számok a kik a siralmas 1738. esztendőben megholtanak így vagyon; noha a kik pestisben meg nem holtanak is abban az esztendőben ide jegyeztem fel. A 1. January ad 28

¹⁶ MOL, Gubernium Transylvanicum Levéltára, F46. 1738/296.

¹⁷ Pelsőczy Kovács János (1672–1749) 1704-től 1749-ig lelkipásztor a magyarigeni református egyházközségben. Külföldi tanulmányutak (Oderafrankfurt, Utrecht, Leiden, Franeker) után foglalja el a magyarigeni parókiát. 1717-ben esperessé választják, 1740-ben az erdélyi református egyházkerület generális notáriusa lesz, majd 1748-tól haláláig református püspök (Zoványi 1977. 466.).

*July rendszerint való halállal ezek haltanak meg: (...); Már akik a 28. July pestisben meg holtanak e szerint következnek: (...)*¹⁸

A pestises halottak listáját is rövid összegző megállapítás követi:

*„Ez utolszor pestisben megholt leányon végezte el a megbúsult Isten a maga csapását, és e jelen való 1739. esztendőben januariusnak 8. napján hagyta meg ő felsége öldöklő angyalának: szűnjél meg, elég immár hadd el, kiért mind a mostaniaknál, mind a posteritásnál áldásban maradjon az ő felsége csodálatos szabadítása, emlékezetben pedig a rajtunk által ment szomorú példát tartsa, hogy mind mi, kik meg maradtunk a bosszúálló Isten tüze között, mind akik utánunk fognak következni, tudjuk, s tudják meg, mely rettenetes dolog legyen a féreg embernek az élő Istennek kezébe esni. Mind ezek summája hát ez. Ez 1738. példás esztendőben 28. July rendszerint való halállal holtanak meg numero tizenkilencen dögghalállal 8 january Anno 1739 százötven ketten. Az egész esztendő folyásában mind összesen akik megholtanak százhetven egy lelkek. Többen is voltak kik dögghalállal költöztenek el, de én csak azokat jegyeztem fel, kik hozzánk való voltanak, a többiről nem véltem szükségesnek jegyzést tenni.”*¹⁹

Magyarigenben a járvány kronológiája a történeti irodalomból jól ismert pestises időszak ritmusát mutatja (részletes adatokat lásd a Függelékben: 3. táblázat). Késő nyári erőszakos fellángolással kezdődött, amely négy hét múlva, újabb bolha generációk napvilágra jötte után megkettőződött. A járvány az augusztus-október csúcsidőszakot követően, a fokozatos immunizáció és az állatjárványok megszűnése következtében, novemberben meghátrált, majd megszűnt.

¹⁸ IRED. 21.

¹⁹ Uo. 24.

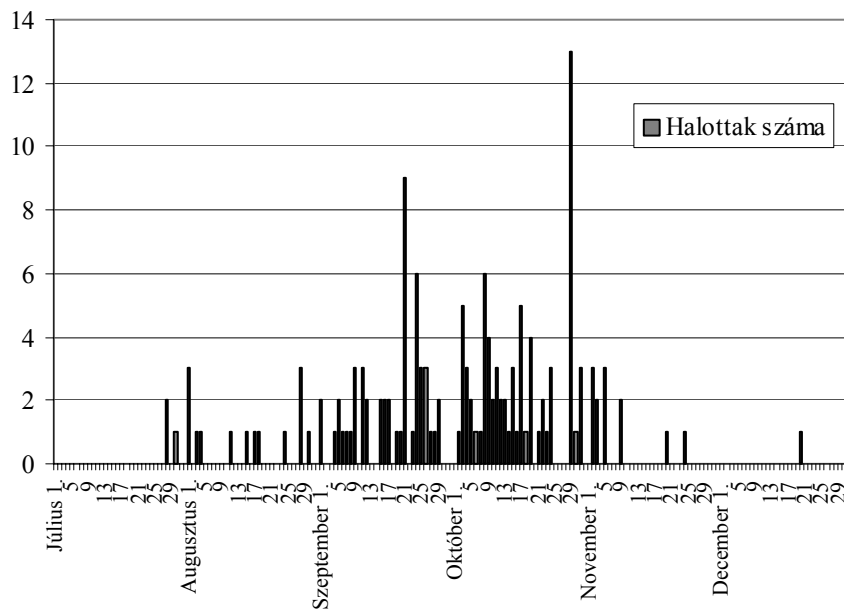

I. Az 1738-as pestis kronológiája Magyarigenben

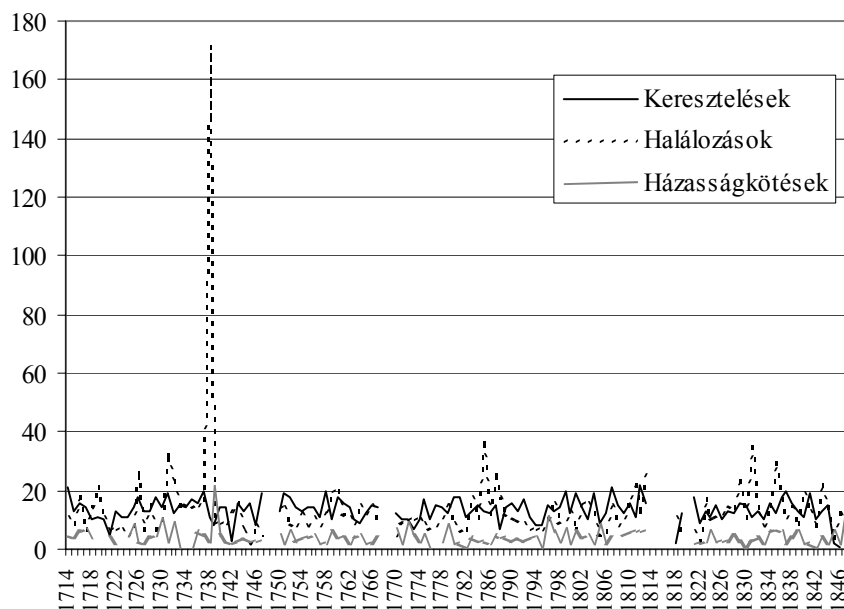

II. A magyarigeni reformátusok népmozgalma (1714–1848)

A magyarigeni népmozgalmi adatokat vizsgálva kétségkívül a legfeltűnőbb a pestis sújtotta év rendkívül magas halandósága (171 haláleset, amely mintegy tízszerese az előző tíz év halálozási átlagának). Esetünkben a halandósági válságok Jacques Dupâquier-féle krízis-index²⁰ száma 21,2, ami ún. „szuper-krízisre” utal. A fenti táblázatból is jól látható, hogy nagyon súlyos halandósági válsággal van dolgunk, amelyhez mérhető a későbbi időszakokban már nem sújtja a lakosságot. A mintegy másfélszáz esztendő alatt, az 1738-as éven kívül, nagyobb halálozási csúcsokat 1719-ben, 1726-ban, 1731–1732-ben, 1785-ben, 1787-ben, 1811-ben, 1813-ban, 1831-ben és 1835-ben tapasztalunk. Ezek súlyossága azonban messze mögötte marad az 1738-as évinek.

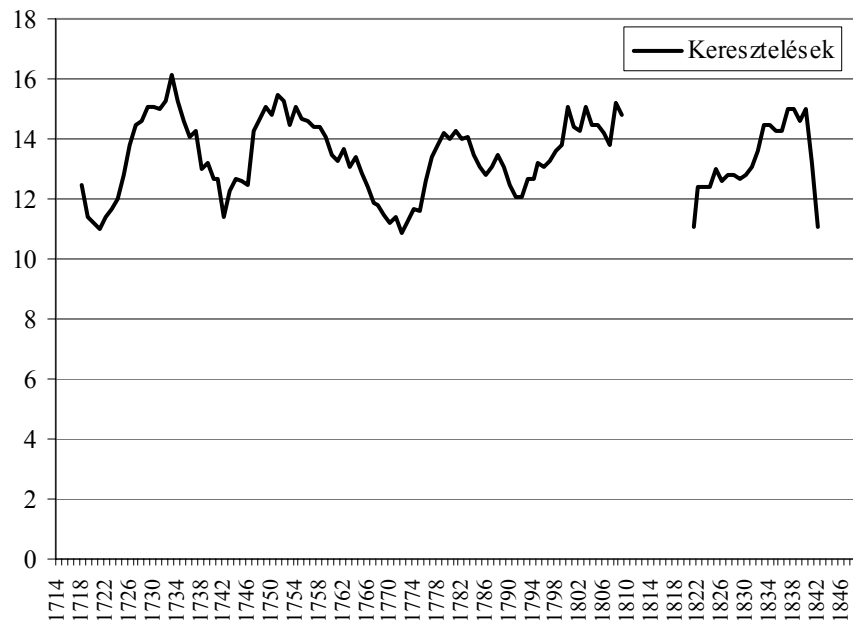

III. A keresztelések kilenc éves mozgó átlaga Magyarigenben (1714–1848)

A járvány hosszú távú demográfiai hatásait jól érzékelteti a III. sz. grafikon. A járványos évek alatt, és a következő periódusokban is érezhető a keresztelések számának visszaesése. Mivel a pestis jelentős számú gyereket és felnőttet ragadott magával, a keresztelések számának röviddel a járvány megszűntét követő megugrása után tartós hanyatlás következett be.

²⁰ A Jacques Dupâquier krízis-indexét alkalmazza Benda Gyula (Benda 2000). Lásd még: Martos–Öri 2000.

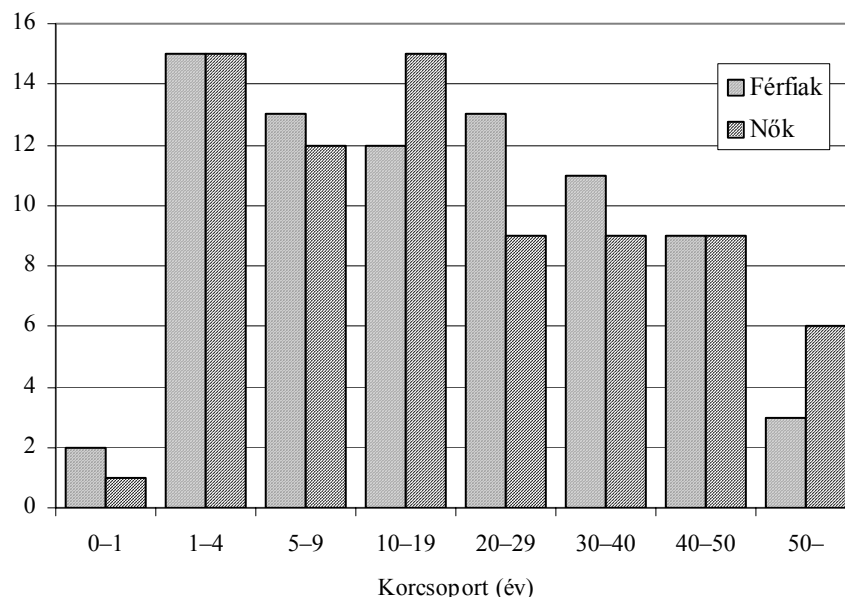

IV. Pestishalálózások korcsoportonként és nemeként, %

A pestishalálózások korcsoportonkénti adatainak kiszámításánál ütköztünk a legnagyobb nehézségekbe. Mivel az anyakönyvi feljegyzések nem tartalmazzák a halottak életkorát, külön-külön mindenik személyre ki kellett számolnunk az elhalálozási életkort. Fenti táblázatunk bizonyító erejét nagyban csökkenti az a tény, hogy csupán a 30 éven aluli személyekről állapíthattuk meg pontosan az életkorukat, az ennél idősebbeknél a lelkész feljegyzéseire („idős”, „öreg”) és saját szubjektív döntéseinkre voltunk utalva. Így is megállapíthatjuk azonban, hogy más évek halandósági viszonyaival ellentétben, amelyeket a csecsemő- és kisgyermekkor halálózások magas aránya és az idősebb korcsoportban levők ennél lényegesen alacsonyabb értékei jellemeznek, a pestises időszak alatt a magas gyermekhalandósággal együtt az idősebb életkorban elhunytak száma is megnövekedik.

Egyéni és családi választások

„A halál az, ahonnan ki kell indulni, hiszen minden körülötte rendeződik. Társadalmi csoportok és régiók szerint különböző erővel érinti és ragadja magával az embereket... De ugyanakkor ő az, aki jelt ad újabb házasságokra, és

egyben az új életre. Egyik részen kijavítja azt, amit a másikon lerombolt.” (Delille 1985. 214.). Gérard Delille szavai nemcsak a Nápolyi Királyság 15–19. századi demográfiai viszonyaira érvényesek. A járvány utáni évben a házasságkötések látványos megugrását tapasztalhatjuk Magyarigenben is. A házasságkötések száma megugrik, amit az újrakezdésre, a háborúk, az éhség és járványok sújtotta társadalomban a jelen és a jövő szervezésére, a biztonság keresésére utaló jelként foghatunk fel.

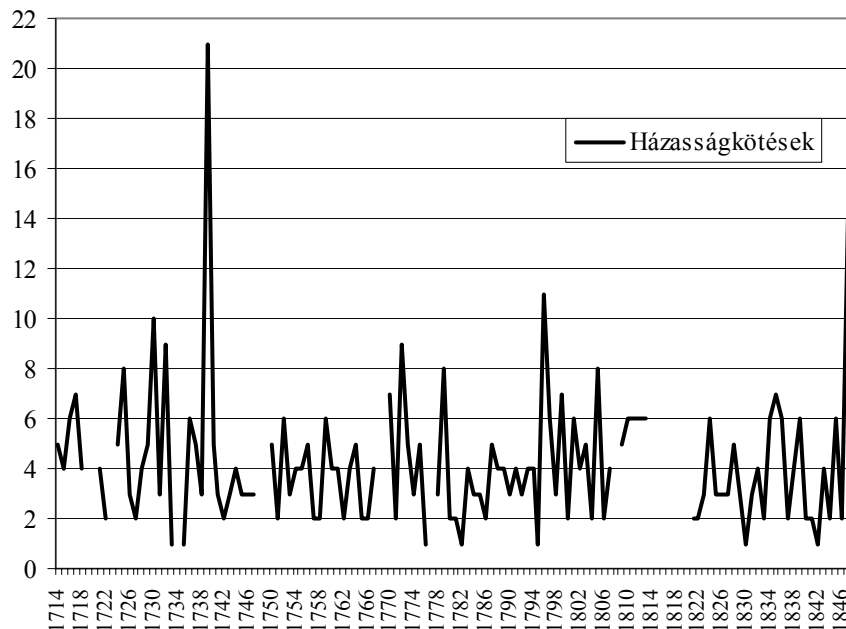

V. Házasságkötések számának alakulása Magyarigenben (1714–1848)

1739-ben 21 magyarigeni házasságkötést jegyzett fel a református lelkipásztor, ami a megelőző tíz év házasságkötési átlagának mintegy ötszöröse. A 21 esetből a feleség hét alkalommal származott más helységről (Alvinc, Búzásbocsárd, Nagyenyed, Karkó), a férfiak esetében csupán négy személyről nincs bővebb információnk. A házasságkötések majdnem felénél a vőlegény vagy a menyasszony más településről származott, ami a pestis utáni migráció kérdéskörét is felveti. Részletesebb elemzés nélkül is megállapíthatjuk, hogy a házasságkötő felek, a pestist követően is, a korábbi, jól ismert kapcsolataikat próbálták mozgósítani. A házasságkötők állapot szerinti megoszlása a következő:

1. Az 1739-es évben házasságot kötöttek állapot szerinti megoszlása

Férfiak	Nők			Összesen
	Hajadon	Özvegy	Ismeretlen állapotú	
Nőtlen	3	1	1	5
Özvegy	3	7	2	12
Ismeretlen állapotú	2		2	4
Összesen	8	8	5	21

Első ránézésre az özvegy férfiak könnyebben kötnek házasságot a pestis után, mint a hasonló állapotú nők. A megállapítással azonban vigyáznunk kell, mert a megözvegyült nők egy részéről nem rendelkezünk további adatokkal. Előfordulhatott, hogy elhagyták a települést, így további életútjuk rejtve marad számunkra. A házasságkötések egyharmadát így is azok adják, amelyek özvegyek között kötöttek. Az egyik legjobb példának a Horváth és a Fenyő család ígérkezik (*Horváth és Fenyő család*, lásd a Függelékben), ahol Horváth András és Horváth István a járványban elhunyt Fenyő András, zalatnai származású harangozó és testvére Fenyő Sámuel özvegyeit veszik feleségül. Mindkét pár esetében házasságkötésüket minden bizonnyal megkönnyítette, hogy előző házasságból származó gyerekeik is a pestis áldozatai lettek. A kölcsönös segítségnyújtást és a szolidaritást érezzük abból a tényből, hogy Horváth András és Albert Anna első közös gyermeke a feleség korábbi férjének nevét, a Sámuelt örökölte.

A megözvegyült nők általában kiszolgáltatottabbak a járvány utáni időszakban. Hozzá tartozók és erős családi támasz nélkül helyzetük kilátástalanabb, újrarahasodási esélyeik gyengébbek a hasonló állapotú férfiakénál. Az alábbi példa talán némileg eltér az „átlagos” viselkedéstől, de éppen kivételessége miatt jól érzékeltetheti a járvány utáni kiszolgáltatottságot és az újrakezdés nehézségeit. A történet főszereplője Pósházi Anna, gyulafehérvári származású lány, aki 1729 márciusában Gyulafehérvárott kötött házasságot Györkei Sámuel egytelkes magyarigeni nemessel (*A Györkei család*, lásd a Függelékben). Kilencc évi házasságuk alatt egy gyerekük születik, Teréz, aki négy éves korában lesz a pestisjárvány áldozata. Lánya halála után egy hónapra Györkei Sámuel is elhalálozik. Az egyedül maradt Pósházi Anna valószínűleg nem számíthatott férje családjára, s tudjuk, hogy gyulafehérvári rokonai közül is sokan elpusztultak a járvány alatt.²¹ 1740 augusztusában a házasságkötési bejegyzéseknél találkozunk ismét a nevével, amikor hozzá megy egy Sajtos Gergely nevezetű marosvásárhelyi legényhez. Házasságuk nem lehetett hosszas, mivel rövid idő

²¹ A pestisjárvány által sújtott gyulafehérvári családok között találjuk a Pósháziakat is: MOL, Gubernium Transylvanicum Levéltára, F46. 1739/400.

múlva, az 1741-es házasságkötési bejegyzések végén, a következő hírt találtuk róla:

„Ide kellett volna írnom a tisztességesen meg házasultaknak rendiben ama becstelenül és gyalázatosan Olához ment buja asszonynak Pósházi Annának férjhez menését is; de minthogy titkon, mindeneknek botránkozásokkal maga becstelenségével éjszakának idején éjfélkor maga háromszor hívatta házához az oláhot, hogy menjen oda és magát az oláh pappal copuláltatta, mihez képest ilyen becstelen, és gyalázatos házast nem méltó volt más tisztességes házasok közé fel írni: maradjon a maga Dögiben. Adja is az árát valóban: Dályán az Incetuatius popa Demeternek házánál gyalázatos öszve kelések után meg is holt (...)”²²

A járvány utáni újrarázasodás jellegzetes esete, amikor a nagyobbik vagy a járvány után életben maradt és házasodási életkorban levő fiú az apa és/vagy az anya halála után megnősül, és átveszi a családfő szerepet. Túrós Istvánnak 1738-ban meghal az édesanyja, s jöllehet apja még életben van, a következő évi halálozási dátumából sejtethetjük, hogy már nem képes a családfői szerepet ellátni. A nagyobbik fiú a járvány megszűnte után feleséget választ magának (*A Túrós család*, lásd a Függelékben). Szabó Ferenc története is hasonló: szülei halálát követően ő is a házasodást választja. Ő az egyetlen olyan nőtlen férfi, akiről biztosan tudjuk, hogy özvegy nőt, ráadásul szász özvegyasszonyt vesz feleségül (*A Szabó család*, lásd a Függelékben).

A különböző családi konfigurációk, a családok változó demográfiai szerkezete eltérő szituációkat eredményezhetett. A legnagyobbik fiú halála például kiválthatta a házasságkötési életkorban levő lány gyorsabb férjhezmenetelét. Az Újlaki családban is ilyen helyzet állott elő közvetlenül a járvány megszűnte után (*Az Újlaki család*, lásd a Függelékben). A családfőről, Újlaki Miklósról és feleségéről nincsenek információink. Utolsó alkalommal 1733-ban, a legkisebbik fiúk keresztelésekor szerepel a nevük a magyarigeni anyakönyvben. A pestisjárvány alatt meghal a legidősebb fiú, Péter, s a járvány elmúltá után egy évvel legnagyobbik lányuk, Borbála hozzá megy Vásárhelyi Péter, karkói iskolamesterhez. Vásárhelyi Péterhez kapcsolódó információink, hogy egy évvel korábban, közvetlenül a pestisjárványt követően, húga, Vásárhelyi Mária is Magyarigenbe, Nagy György özvegyemberhez ment feleségül. Az 1750-es adóösszeírás már nem rögzített Újlakiakat, Vásárhelyi Péter nevét pedig ez alkalommal az egyetlen nemesek között találtuk. A történet a mi olvasatunkban, egyrészt azt mutatja, hogy egy családtag korábbi házasságkötése és migrációja előkészíthette a család egy másik tagjának a házasságkötését, és ezzel együtt a földrajzi mobilitását. Másrészt, a fenti példa felveti az örökösödés

²² IRED. 48.

kérdését is, amennyiben azt látjuk, hogy némely esetben a gazda vagy gazdaszony halála miatt üresen maradt helynek a betöltése fontosabb lehetett a birtoknak egy leszármazási ágon belüli megtartásánál is.

Összegzés

A 18. századi magyarigeni református anyakönyv adatainak nominatív feldolgozásán keresztül közelítettük meg a század legnagyobb halálozási krízisét okozó, 1738. évi pestisjárványt. Magyarigenben a pestis az Ancien Régime időszakának utolsó nagyobb halálozási válságaként, ún. „régí típusú válság”-ként jelentkezett. A demográfiai elemzés során megpróbáltuk érzékeltetni a népesség korszerkezetében bekövetkezett változásokat. A magyarigeni református lakosság életében hosszú távon ez lehetett meghatározó, hiszen a járvány a magas gyermekhalandóság mellett súlyos csapást mért a felnőtt lakosságra is. Korabeli népszámlálások és más demográfiai kérdések vizsgálatára alkalmas források hiányában erre vonatkozóan csak óvatos következtetéseket fogalmazhattunk meg. A 18. századi népesedési viszonyok alakulásában és a magyarigeni református közösség történetében is a pestisjárvány olyan radikális törésként értékelhető, amely véget vet a korábbi, rövid növekedési szakaszokkal és gyakori halandósági válságokkal jellemezhető korszaknak és új teret nyit a népesség fejlődésében.

Társadalomtörténeti szempontból azonban legalább ennyire jelentősnek tűnik az a változás, amit a pestis a korabeli társadalmi kapcsolatok szöveteinek részbeni felszámolásával és átalakításával okozott. Az elemzés második részében leginkább erre helyeztük a hangsúlyt. A járványt követő házasságkötéseket vizsgálva, arra kerestük a választ, hogy milyen egyéni és családi választásokat figyelhetünk meg a pestis elmúltát követően. Néhány számunkra tipikusnak tűnő mintát különítettünk el, amellyel nem modellalkotás volt a célunk, hanem sokkal inkább a konkrét emberi cselekedetekre próbáltuk a figyelmet ráirányítani. Úgy véljük, hogy ez a fajta szemléletváltás közelebb vihet olyan kérdések megválaszolásához, mint pl. a társadalmi rétegződés vizsgálata, amelyet Jacques Revel és Simona Cerutti javasolt. Családtörténeteink jól mutatják, hogy történetünk szereplői egy településnél jóval tágabb térben mozogtak és remélhetjük, hogy életük során nem csupán az egyházi anyakönyvekben hagytak nyomot maguk után. A kutatásnak tehát, szükségszerűen újabb települések és más források (végrendeletek, adóösszeírások, peres anyagok, városi és vármegyei jegyzőkönyvek) feldolgozására kell kiterjednie.

FORRÁSOK

- Igen Reformata Eklézsia diáriuma avagy jedtő könyve.* Kolozsvári Protestáns Teológiai Intézet Könyvtára. MS 4.
- Magyarigeni Református Egyházközség anyakönyve 1818–1848.* Magyarigeni Református Egyházközség Levéltára.
- Magyar Országos Levéltár (MOL), Gubernium Transylvanicum Levéltára, F50. *1750-i országos összeírás.*
- MOL, Gubernium Transylvanicum Levéltára, F49. *Vegyes conscriptiók.*
- MOL, Gubernium Transylvanicum Levéltára, F46. *Ügyiratok.*

IRODALOM

- Benda Gyula 2000. A halálozás és halandóság Keszthelyen, 1747–1849. *KSH Népeségtudományi Kutatóintézet Történeti Demográfiai Évkönyve* 1. 122–165.
- Biraben, Jean Noël 1975. *Les hommes et la peste en France et dans les pays européens et méditerranéens I–II.* Mouton, Paris.
- Bloch, Marc 1996. *A történész mestersége. Történelemelméleti írások.* Osiris, Budapest.
- Cerutti, Simona 1984. Matrimoni del tempo di peste. Torino nel 1630. *Quaderni storici*, 1. sz. április, 65–106.
- Cerutti, Simona 1990. *La ville et les métiers. Naissance d'un langage corporatif, Turin, XVIIe–XVIIIe siècles.* Éditions de l'EHESS. Paris.
- Czoch Gábor 1999. A társadalmi rétegződés mikro- és makrotörténelmi szempontból. *Századvég*, 15. sz. 17–38.
- Dávid Zoltán 1971. Az 1738/43. évi pestis pusztításai Bihar megyében. In Dankó Imre (szerk.) *A Debreceni Déri Múzeum Évkönyve 1969–70.* Debrecen. 181–199.
- Dávid Zoltán 1973. Az 1738. évi pestis pusztítása. *Orvostörténeti közlemények.* 75–128.
- Delille, Gérard 1985. *Famille et propriété dans le royaume de Naples (Xve–XIXe siècle).* École Française de Rome, Éditions de l'EHESS. Paris-Roma.
- Delumeau, Jean 1978. *La peur en Occident, XVIe–XVIIIe siècle. Une citée assiégée.* Párizs.
- Levi, Giovanni 2001. *Egy falusi ördögűző és a hatalom.* Osiris. Budapest.
- Martos Gizella–Öri Péter 2000. Mezőkövesd demográfiai viszonyai a 17. század második felében. *Demográfia*, 43. 1. sz. 94–134.
- Noiriel, Gérard 2001. *A történetírás „válsága”. Elméletek, irányzatok és viták a történelemről tudománnyá válásától napjainkig.* Napvilág kiadó. Budapest.
- Öri Péter 2005. A pestisjárványok demográfiai következményei a 17–18. századi Magyarországon. *KSH Népeségtudományi Kutatóintézet Demográfiai Évkönyve* 6. 115–162.
- Rákosi Viktor 1903. *Elnémúlt harangok.* Budapest.
- Revel, Jacques 1970. Autour d'une épidémie ancienne: la peste de 1666–1670. *Revue d'Histoire moderne et contemporaine*, 18. évf. október-december, 953–983.
- Zoványi Jenő 1977. *Magyarországi protestáns egyháztörténeti lexikon.* 3. javított és bővített kiadás. Magyarországi Református Egyház Zsinati Irodájának Sajtóosztálya, Budapest.

FÜGGELÉK

2. Magyarigeni reformátusok: születések, házasságkötések és halálozások számának alakulása évenként (1714–1848)

Év	Sz	Hk	H	Év	Sz	Hk	H	Év	Sz	Hk	H	Év	Sz	Hk	H
1714	21	5	11	1753	14	3	8	1792	17	3	9	1831	11	3	35
1715	13	4	9	1754	13	4	12	1793	11	4	7	1832	13	4	12
1716	16	6	18	1755	14	4	8	1794	8	4	7	1833	10	2	8
1717	14	7	7	1756	14	5	11	1795	8	1	7	1834	16	6	15
1718	10	4	14	1757	11	2	8	1796	15	11	10	1835	12	7	29
1719	11		21	1758	20	2	13	1797	13	6	16	1836	18	6	17
1720	10		11	1759	10	6	20	1798	14	3	9	1837	20	2	11
1721	5	4	7	1760	18	4	20	1799	20	7	10	1838	16	4	14
1722	13	2	7	1761	16	4	12	1800	12	2	13	1839	13	6	9
1723	11		7	1762	14	2	11	1801	19	6	7	1840	11	2	19
1724	11	5	5	1763	10	4	9	1802	14	4	16	1841	19	2	13
1725	14	8	8	1764	9	5	15	1803	10	5	16	1842	10	1	8
1726	18	3	26	1765	12	2	12	1804	19	2	12	1843	13	4	22
1727	13	2	7	1766	15	2	15	1805	9	8	5	1844	15	2	14
1728	13	4	15	1767	14	4	8	1806	12	2	6	1845	2	6	4
1729	18	5	7	1768				1807	21	4	15	1846	1	2	12
1730	14	10	10	1769				1808	15		8	1847		14	10
1731	19	3	32	1770	12	7	5	1809	12	5	11	1848	2	6	15
1732	12	9	23	1771	10	2	9	1810	16	6	18				
1733	15	1	15	1772	10	9	10	1811	11	6	22				
1734	14		16	1773	7	5	10	1812	22	6	13				
1735	17	1	14	1774	10	3	10	1813	16	6	27				
1736	16	6	15	1775	17	5	9	1814							
1737	20	5	17	1776	10	1	7	1815							
1738	11	3	171	1777	15		8	1816							
1739	8	21	9	1778	14	3	11	1817							
1740	14	5	9	1779	12	8	15	1818	2	4	11				
1741	14	3	9	1780	18	2	9	1819	12		5				
1742	3	2	13	1781	18	2	6	1820							
1743	16	3	16	1782	11	1	7	1821	18	2	6				
1744	13	4	6	1783	13	4	18	1822	9	2	3				
1745	16	3	2	1784	15	3	11	1823	13	3	17				
1746	8	3	8	1785	13	3	36	1824	11	6	10				
1747	19	3	5	1786	12	2	12	1825	15	3	11				
1748				1787	15	5	25	1826	10	3	12				
1749				1788	7	4	18	1827	13	3	15				
1750	13	5	14	1789	14	4	12	1828	12	5	14				
1751	19	2	14	1790	16	3	11	1829	16	3	23				
1752	18	6	9	1791	13	4	10	1830	15	1	11				

3. Pestisben meghaltak száma naponta 1738. július 28-tól 1739. január 8-ig

	Július	Augusztus	Szeptember	Október	November	December	Január
1		3	2				
2				1	3		
3		1		5	2		1
4		1	1	3			
5			2	2	3		
6			1	1			
7			1	1			
8			1	6			3
9			3	4	2		
10				2			
11		1	3	3			
12			2	2			
13				2			
14				1			
15		1	2	3			
16			2	1			
17		1	2	5			
18		1		1			
19			1	4			
20			1		1	1	
21			9	1			
22				2			
23			1	1			
24		1	6	3	1		
25			3				
26			3				
27			1				
28	2	3	1				
29			2	13			
30	1	1		1			
31				3			
Össz.	3	14	50	71	12	1	4

A Györkei család

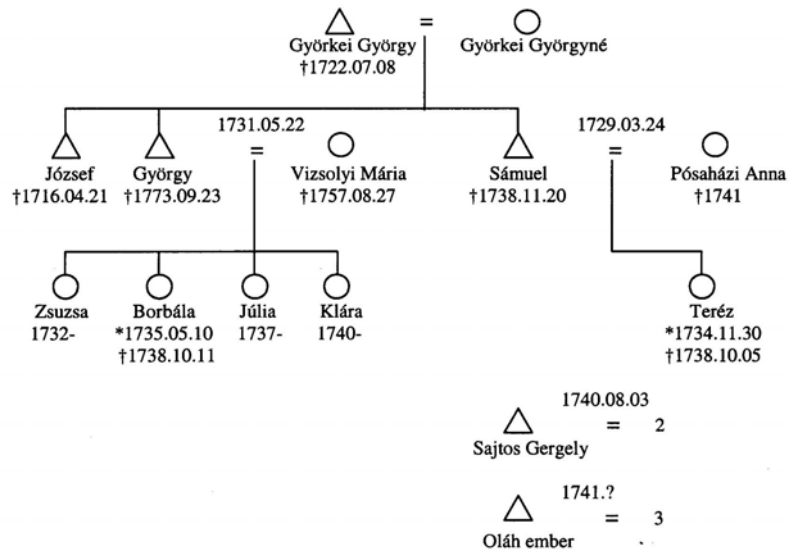

A Gyulai család

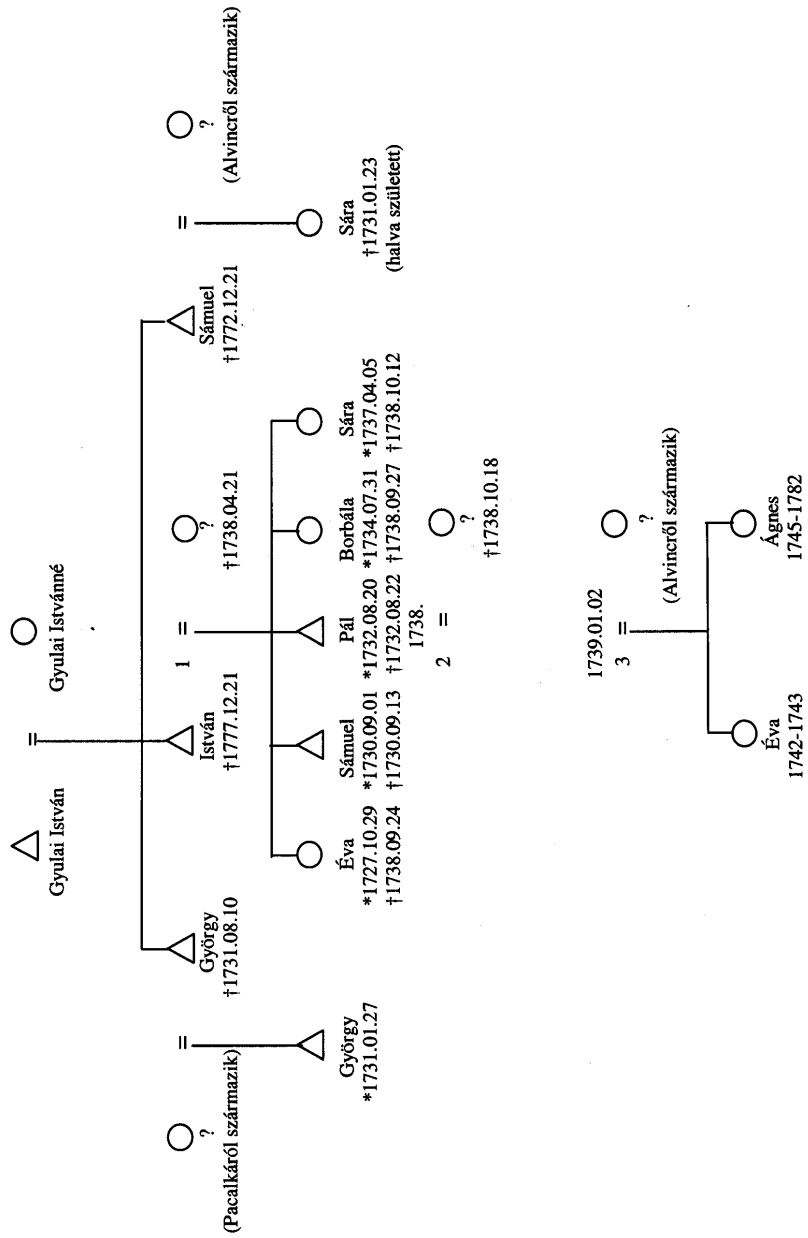

Az Albert család

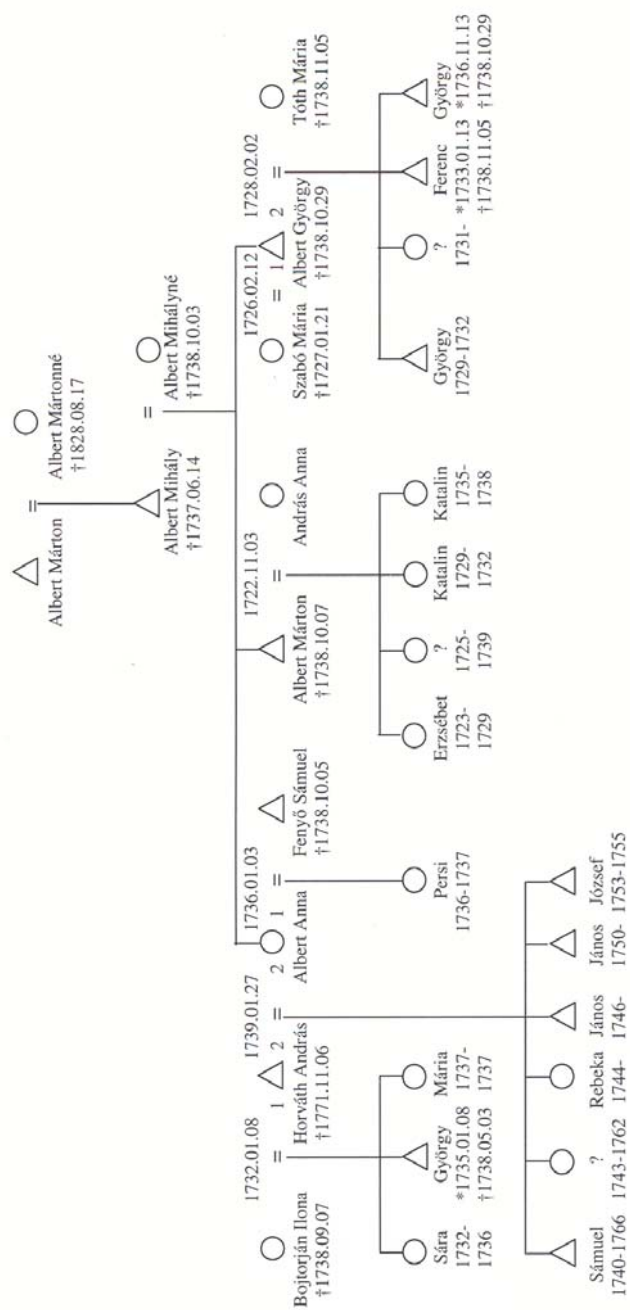

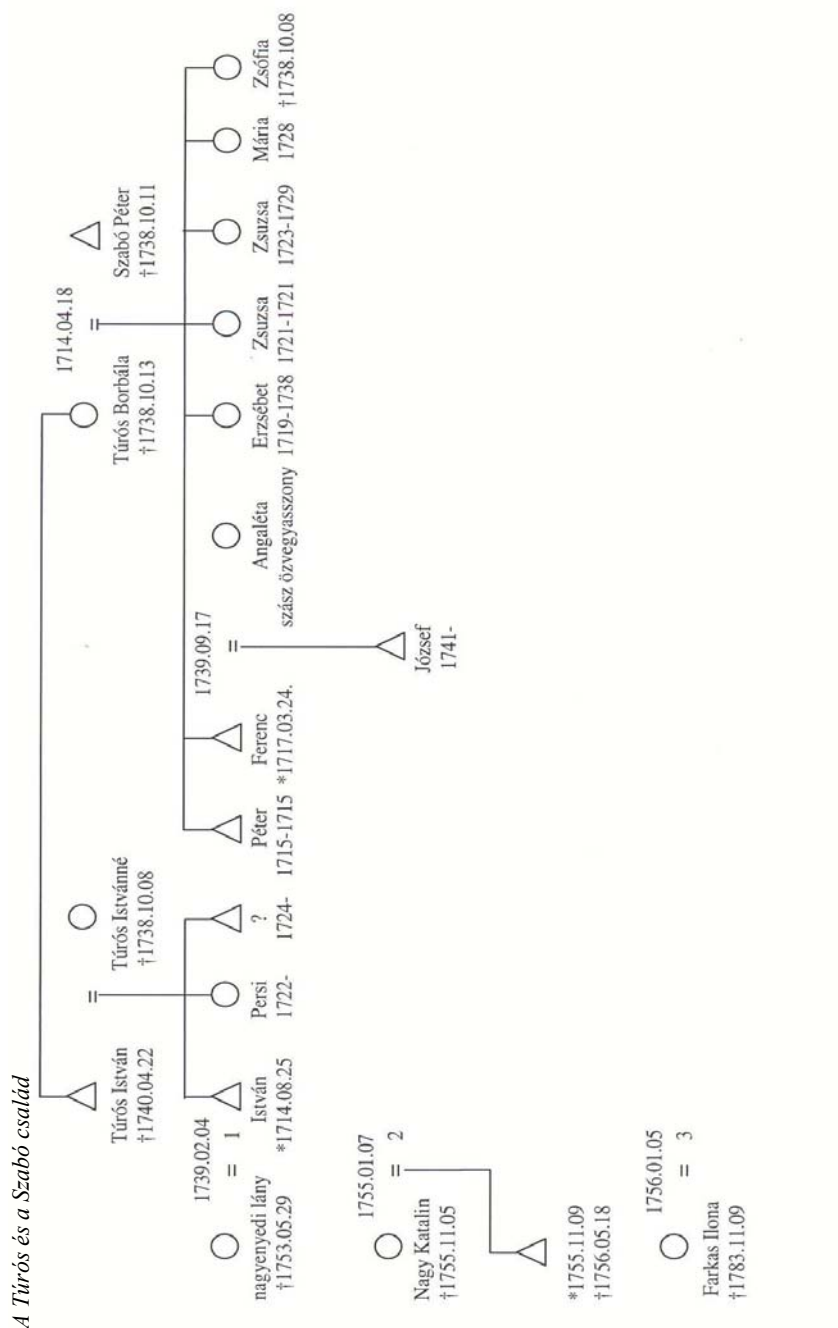

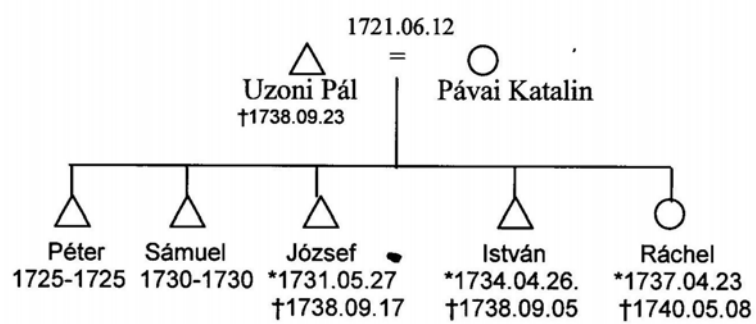
Az Uzoni család

MARRIAGES DURING THE PLAGUE. MAGYARIGEN 1738–1739*Summary*

The author approaches to the largest mortality crisis of the 18th century Hungary, the plague epidemic in 1738 by the nominative analysis of the parish registers of a Calvinist village (Magyarigen, Transylvania, at present Romania). The plague appears as the latest real ‘old type mortality crisis’ in Magyarigen in the period of the ‘Ancien Régime’. The demographic analysis tried to demonstrate the changes in the age structure of the dead during the plague. This factor probably determined in long term the life of the Calvinist population of Magyarigen since the plague, beside the traditionally high infant mortality, heavily hit the adults too. But in lack of population censuses and other sources fitting for deeper demographic analysis, one can conclude only very carefully concerning this topic. However, the great plague epidemic in the middle of the 18th century was a radical break in the demographic development of the country and at the same time in the life of the examined community. The epidemic was a real turning point: it ended the period of short population growth and rare mortality crises and was the beginning of a new type population development.

In the point of view of the social history there was a similarly important change, that was caused by the plague having partly eliminated partly transformed the former social connections. The author lays stress mainly on that in the second part of his analysis. He examined the marriages of the post-epidemic period separating the different types of the individual and family level choices of the survivors of the plague. He described some probably typical patterns of behaviour, not with the purpose of making a general model but trying to seize really possible kinds of individual actions. This sort of analysis was proposed by Jacques Revel and Simona Cerutti and can make possible for example the better analysis of social stratification. The examined family histories can demonstrate that the ‘actors’ of this story moved in a much larger space than a village. This fact provides more possibilities for the researches: the mentioned actors might leave signs in the parish registers of the neighbouring settlements and in other sources too. Therefore the further researches have to include the elaboration and analysis of other sources of other neighbouring settlements (e.g. testaments, tax assessments, litigious matters, municipal and county records etc.).

Figures:

- I. Number of deaths, Magyarigen (1738)*
- II. Baptisms, burials and marriages, Calvinist population of Magyarigen, 1714–1848*
- III. The nine year moving average of baptisms, Magyarigen (1714–1848)*
- IV. Number of the dead in the plague epidemic by age group and sex*
- V. Changes in the marriages in Magyarigen, 1714–1848*

Tables:

- 1. Persons getting married in 1739 by marital status*
 Heading: Men; Women (Spinsters, Widows, Unknown marital status, Total)
 Lateral text: Bachelors; Widowers; Unknown marital status; Total

Appendix:

- 2. Calvinists in Magyarigen: annual number of baptisms, marriages and burials (1714–1848)*
 Heading: Year; Baptisms; Marriages; Deaths; Year; Baptisms; Marriages; Deaths; Year; Baptisms; Marriages; Deaths; Year; Baptisms; Marriages; Deaths;
- 3. Daily number of the dead in the plague epidemic*